

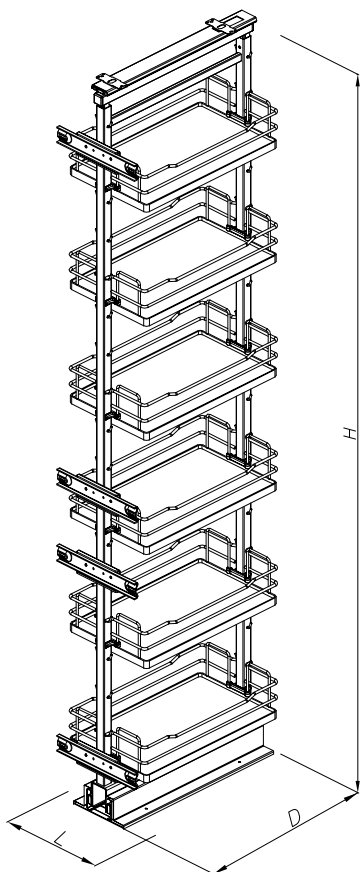

# Kosze Cargo MIDI-MAXI

## Linia PRESTIGE SUPREME

W-5000D  
W-5500D  
W-5600D  
instrukcja montażu-1/8



### Cargo MIDI

Wyrób	D	H		L	ilość półek	nośność
		min.	max.			
W-5000D-300	510	1210	1410	250	4	120kg
W-5000D-400	510	1210	1410	350	4	120kg
W-5000D-500	510	1210	1410	450	4	120kg
W-5000D-600	510	1210	1410	550	4	120kg

### Cargo MAXI

Wyrób	D	H		L	ilość półek	nośność
		min.	max.			
W-5500D-300	510	1710	1910	250	5	120kg
W-5500D-400	510	1710	1910	350	5	120kg
W-5500D-500	510	1710	1910	450	5	120kg
W-5500D-600	510	1710	1910	550	5	120kg

Wyrób	D	H		L	ilość półek	nośność
		min.	max.			
W-5600D-300	510	1910	2110	250	6	120kg
W-5600D-400	510	1910	2110	350	6	120kg
W-5600D-500	510	1910	2110	450	6	120kg
W-5600D-600	510	1910	2110	550	6	120kg



# Kosze Cargo MIDI-MAXI

## Linia PRESTIGE SUPREME

W-5000D  
W-5500D  
W-5600D  
instrukcja montażu-2/8

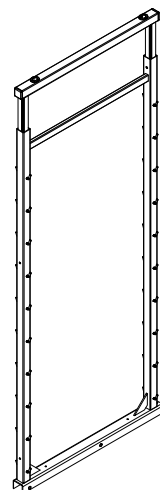

Stelaż kompletny - 1kpl.

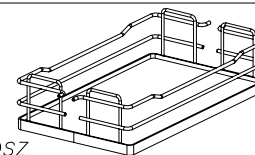

Kosz  
W-5000 - 4szt.  
W-5500 - 5szt.  
W-5600 - 6szt.

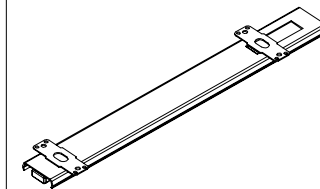

Prowadnica górna - 1szt.

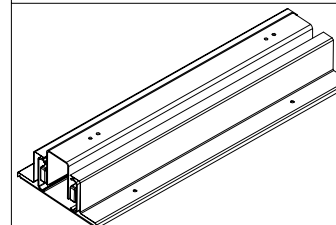

Prowadnica dolna - 1kpl.

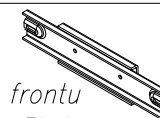

Mocowanie frontu  
W-5000 - 3kpl.  
W-5500 - 4kpl.  
W-5600 - 4kpl.

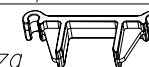

Uchwyt kosza  
W-5000 - 8szt.  
W-5500 - 10szt.  
W-5600 - 12szt.

- ① Wkręt M6x10 z tb. kul. z podkł. z gn. krzyż. - szt. 10
- ② Wkręt z podkładką Ø4,2x16 z gn. krzyż. - szt. 10
- ③ Wkręt z podkładką Ø4,2x19 z gn. krzyż. - szt. 12
- ④ Wkręt M6x10 z tb. stożkowym z gn. krzyż. - szt. 2
- ⑤ Wkręt M5x10 z tb. stożkowym z gn. krzyż. - W-5000B - szt. 6  
W-5500B, W-5600B - szt. 8
- ⑥ Wkręt dociskowy z gn. imb.M6x6 płaski - szt. 8
- ⑦ Wkręt dociskowy z gn. imb.M6x16 stożkowy - szt. 2
- ⑧ Klucz imbusowy S=3 - 1 szt.



Kosze Cargo MIDI-MAXI

Linia PRESTIGE  
SUPREME

W-5000D  
W-5500D  
W-5600D  
instrukcja montażu-3/8

### 1. Montaż stelaża w prowadnicy dolnej

Wkręcić w prowadnice wkręty regulacyjne M6x10 z łbem stożkowym. Osadzić stelaż i przymocować wkrętami regulacyjno-mocującymi M6x10 z łbem kulistym z podkładką. Wyregulowanie położenia stelaża (kąta) dokonywać za pomocą pary wkrętów mocująco-regulacyjnych, (regulować tylko jedną parą wkrętów mocująco-regulacyjnych). Operację tą zaleca się wykonać po całkowitym montażu.

Para wkrętów  
mocująco-regulacyjnych

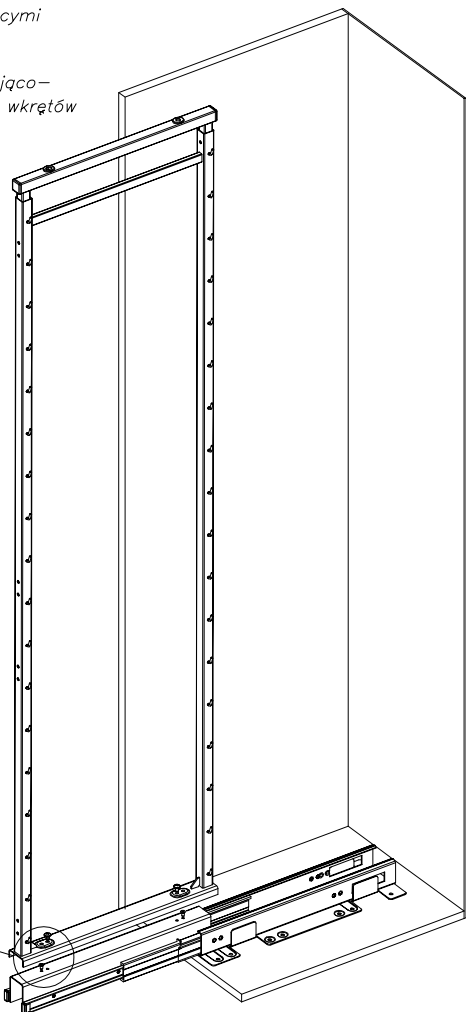
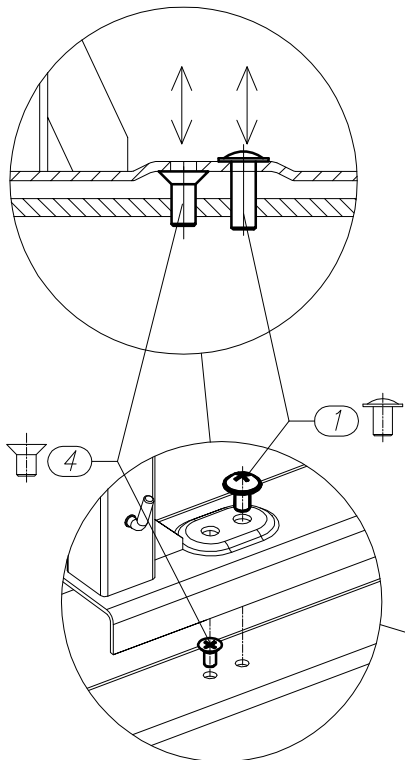

Kosze Cargo MIDI-MAXI

Linia PRESTIGE  
SUPREME

W-5000D  
W-5500D  
W-5600D  
instrukcja montażu-4/8

### 2. Montaż poprzeczki ruchomej

Ruchomą belkę stelaża podnieść, nasuwając ją na kołki osadzone znajdujące się w prowadnicy górnej.

Zachować luz pomiędzy poprzeczką a prowadnicą max. 1mm

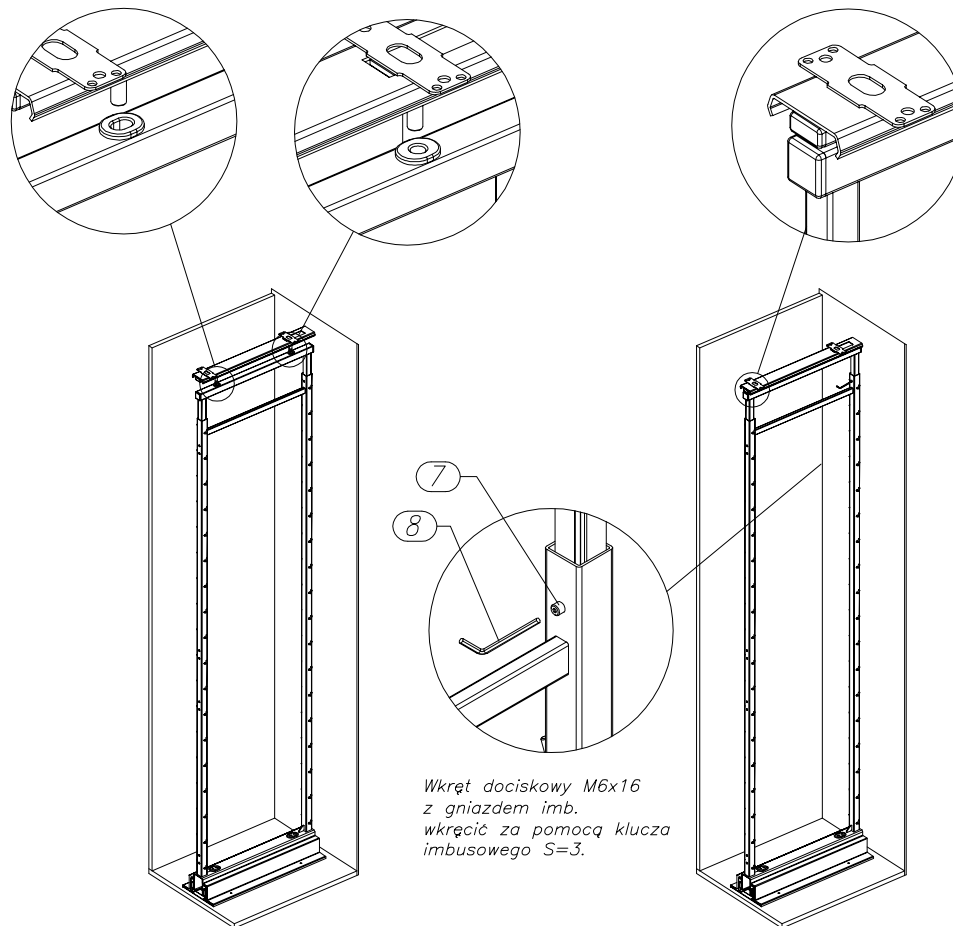

Wkręt dociskowy M6x16 z gniazdem imb. wkręcić za pomocą klucza imbusowego S=3.

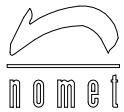

Kosze Cargo MIDI-MAXI

Linia PRESTIGE  
SUPREME

W-5000D  
W-5500D  
W-5600D  
instrukcja montażu-5/8

### 3. Montaż prowadnicy górnej

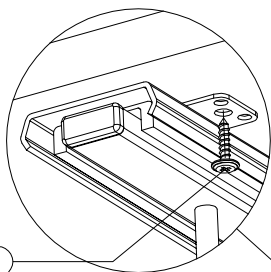

Przyłożyć prowadnicę do górnej płyty szafy zachowując odległość prowadnicy 16mm. do krawędzi szafy (jak na rys). Następnie prowadnicę przykręcić 4 wkrętami z podkładką  $\varnothing 4,2 \times 16$ .

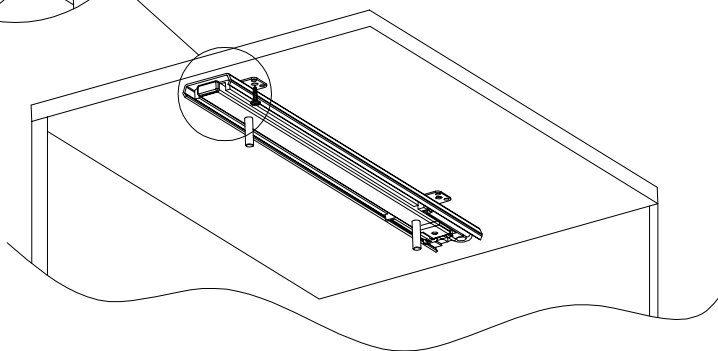

Zalecane położenie wkrętów mocujących.

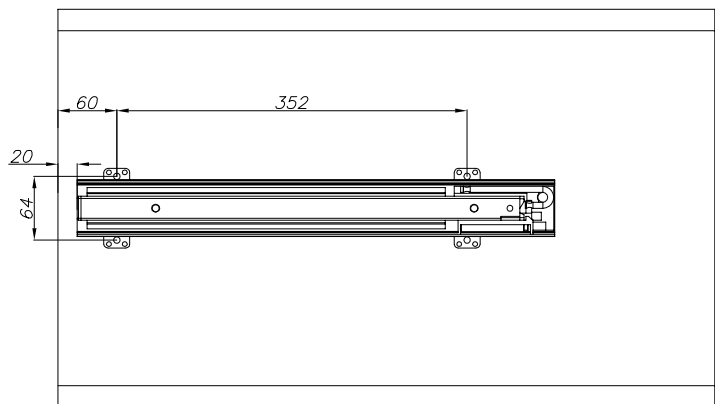

Kosze Cargo MIDI-MAXI

Linia PRESTIGE  
SUPREME

W-5000D  
W-5500D  
W-5600D  
instrukcja montażu-6/8

### 4. Montaż prowadnicy dolnej

Prowadnicę przyłożyć do dolnej powierzchni szafy zachowując wymiar od krawędzi 16mm (jak na rysunku). Po ustaleniu położenia, prowadnicę przykręcić 6 wkrętami z podkładką  $\varnothing 4,2 \times 16$ .

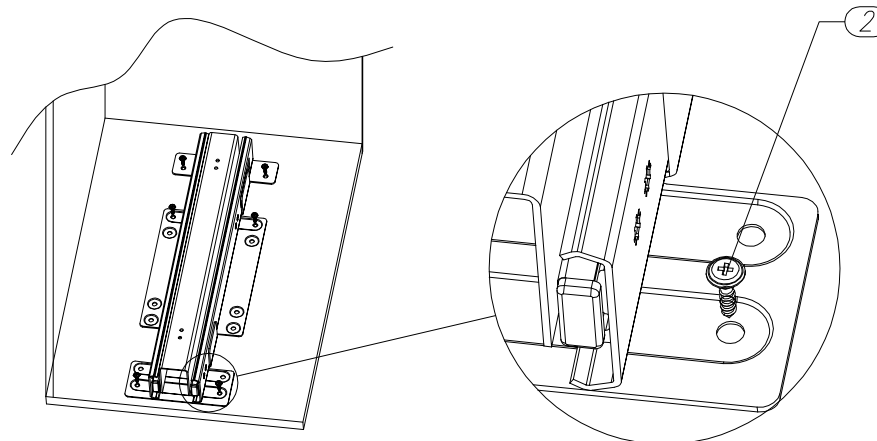

Zalecane położenie wkrętów mocujących.

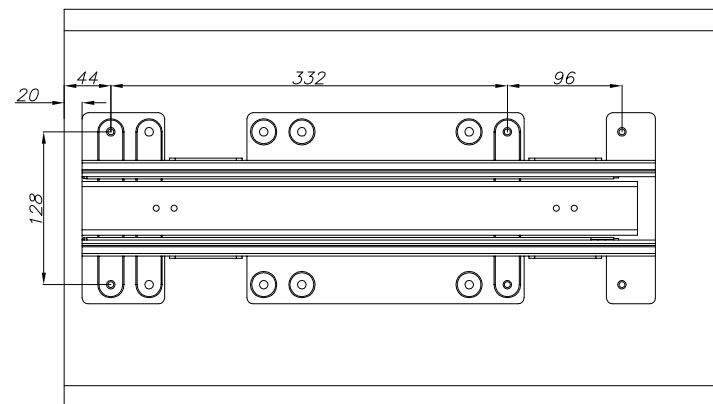

### 5. Montaż frontu

Przy pomocy wkrętów M5x10 z łbem stożkowym przykręcić listwy regulacyjne do frontu stelaża. Następnie wkrętami  $\varnothing 4,2 \times 19$  przykręcić listwy mocujące do blatu frontu. Do listwy regulacyjnej wkręcić wkręty regulacyjne z gniazdem imb. M6x6. Zamocować blat frontu do listew regulacyjnych wkrętami M6x10 z łbem kulistym z podkładką. Wkręty dociskowe regulacyjne M6x6 wspólnie z wkrętami z łbem kulistym z podkładką M6x10 pozwalają na regulację blatu frontu.

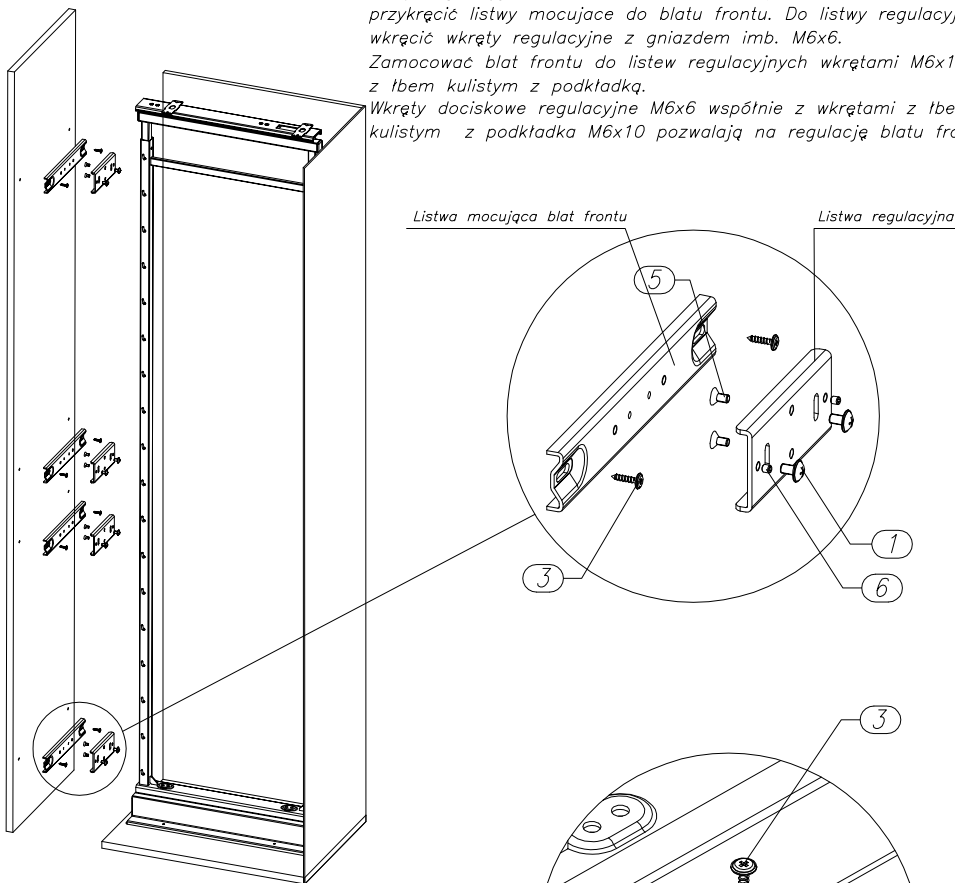

### 6. Montaż maskownicy

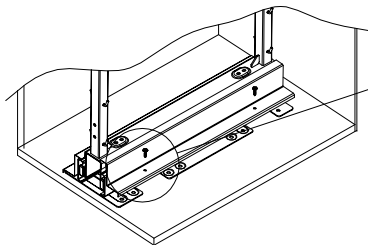

Montaż osłony dolnej prowadnicy mocować 4 wkrętami z podkładką  $\varnothing 4,2 \times 19$

### 7. Montaż koszy w stelażu

Ostatnią czynnością jest umieszczenie koszy w stelażu. Kosz mocujemy osadzając go na zaczepach stelaża haczykami znajdującymi się przy koszu. Następnie na kosz zatrzaskujemy uchwyty kosza.

